

Katalogový list zubového hydrogenerátoru

HP KA 16 RL 11, HP KA 16 RL 12

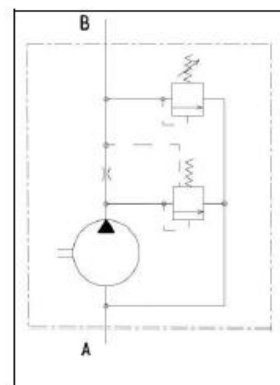

Technické podmínky:

Tlak na výstupu z hydrogenerátoru – jmenovitý viz. tabulka
 - maximální * (platí pro HPKA16RL11, HPKA16RL12) 10 MPa

* uvedený maximální tlak je pouze tlaková špička hydraulického obvodu a není možné tuto špičku považovat za tlak pracovní. Maximální doba povolená pro tento přetlak jsou 3 sekundy.

Teplota prostředí: - 30 až + 60°C
 Teplota kapaliny: - 30 až + 80°C
 Kapalina – minerální olej pro hydrostatické pohony např.: MOGUL OLN 22 až 46
 Shell Tellus 32
 Shell Tellus 46
 Madit OHHM 46

Provozní rozsah kinematické viskozity hydraulického oleje při 40°C 20 – 60 mm²s⁻¹
 Maximální kinematická viskozita (při rozběhu) 1200 mm²s⁻¹
 Filtrační schopnost filtrační vložky: 10 - 25 μm
 Filtrační koeficient β_x: β₂₅ 75
 Pracovní poloha libovolná

Technické údaje

Označení zubového hydrogenerátoru	Jmenovitý geometrický objem cm ³ / ot.	Otáčky 1/min			jmenovitý tlak (omezený regulačním ventilem na) MPa	v rozsahu otáček 600 – 3000 min ⁻¹ při jmenovitém tlaku regulovaný průtok dm ³ /min
		min.*	max*	jmeno vité		
HP KA16RL 11	16	600	3000	1500	8	6,5.....12,5
HP KA16RL 12	16	600	3000	1500	6,3	6,5.....12,5

* Trvalý provoz na jmenovitý tlak je povolen pouze v rozsahu otáček 600 až 3 000 min⁻¹.



KATALÓGOVÝ LIST ZUBOVÉHO HYDROGENERÁTORA

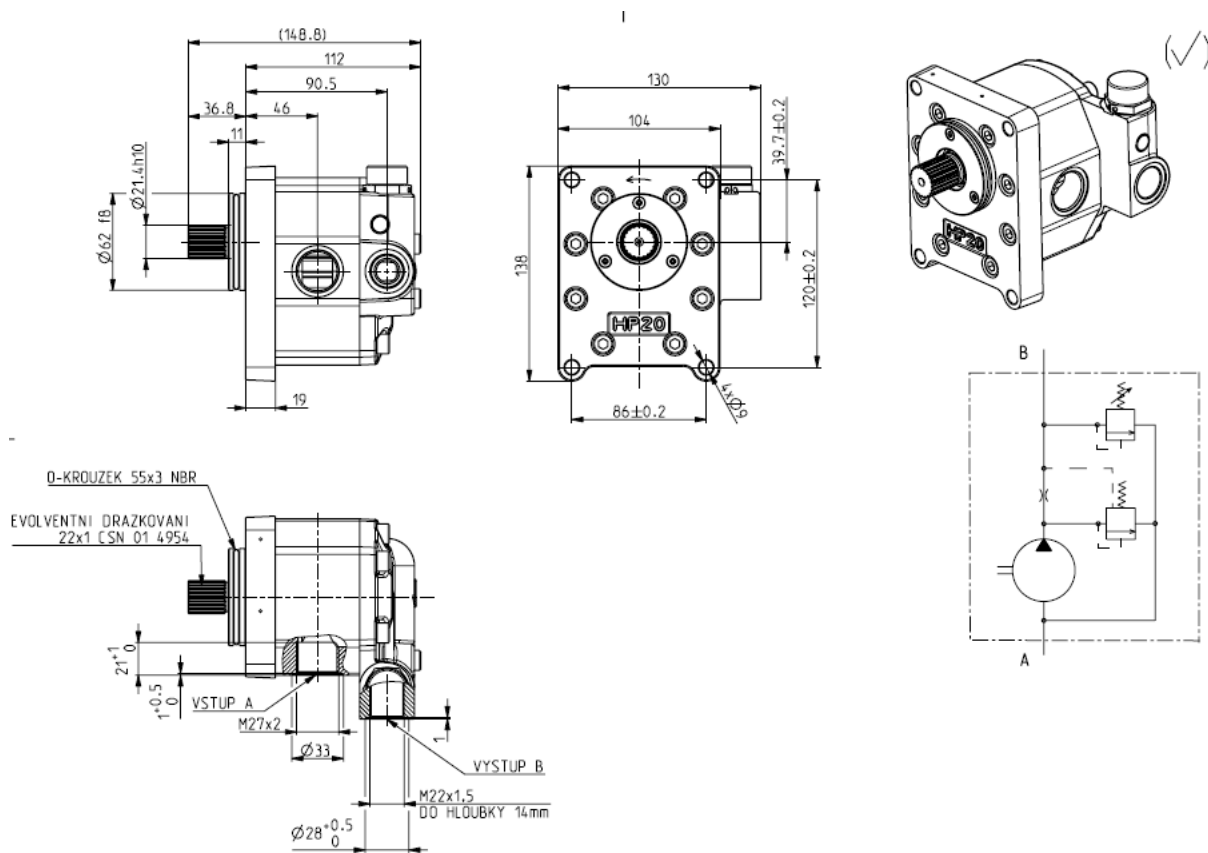

MARTING s.r.o. (Ltd.), NÁBREŽNÁ 2, SK - 038 61 VRÚTKY, SLOVAKIA
tel.: ++421 43 4281 707-9, fax: ++421 43 4281 706, www.marting.sk
E-mail: marting@marting.sk